



HI-FIT

L'ascensore
per spazi ridotti

Il design

Hi-Fit è l'ascensore ideale per piccoli spazi, ma non per questo privo di stile e di personalità. È disponibile in tre diverse linee estetiche – Fantasia, Tradizione, Acciaio Top – per adattarsi facilmente a qualsiasi contesto architettonico.

Puoi scegliere tra 11 diversi colori per le pareti: dai toni caldi e invitanti a quelli più freddi e decisi.

Completa, infine, la configurazione estetica del tuo Hi-Fit scegliendo tra le varianti di cielino.

Personalizza il tuo Hi-Fit!

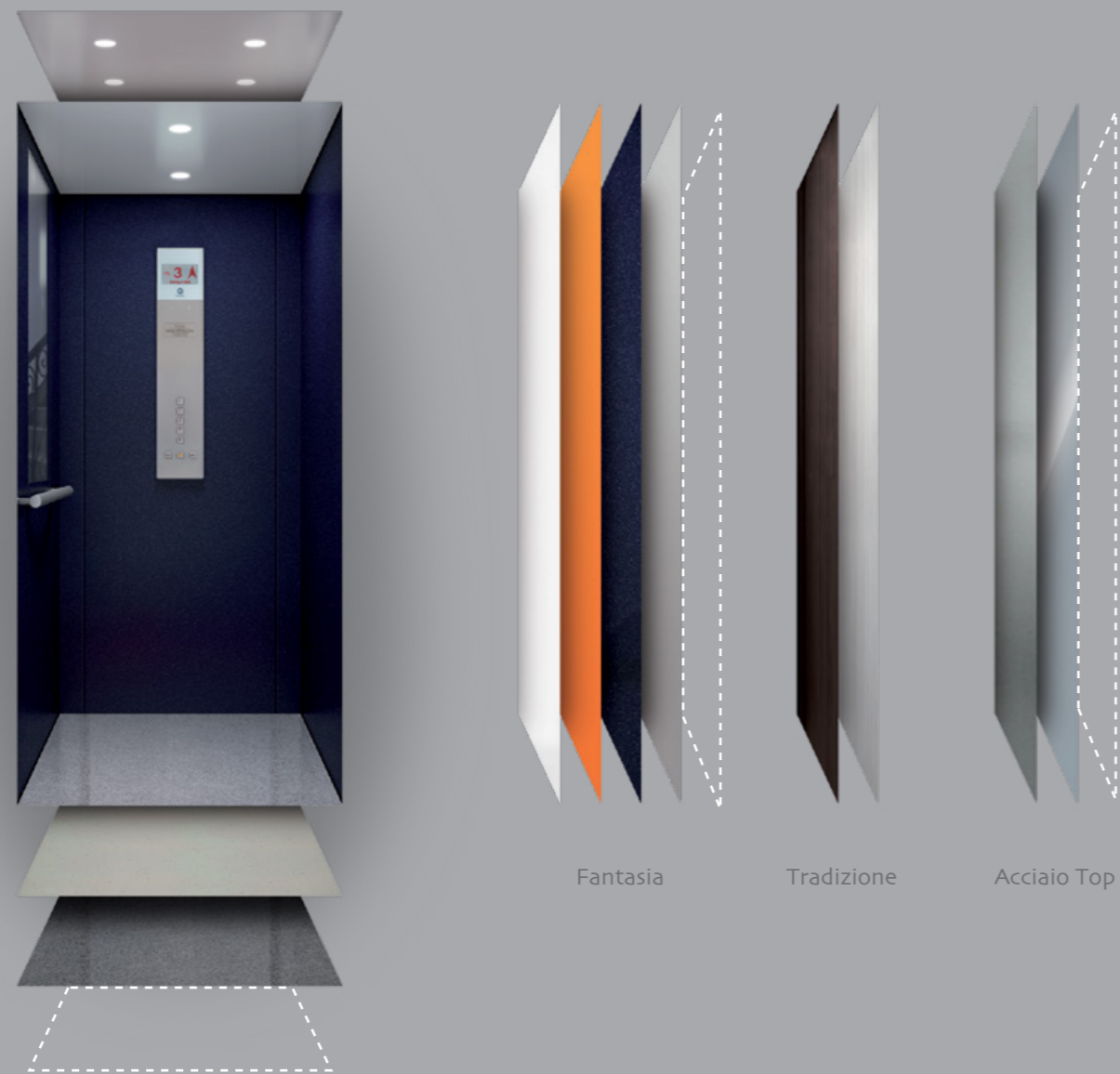

Tante opzioni per tutti i gusti

Pareti

Fantasia

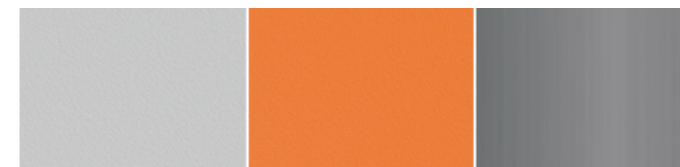

Skin plate
Grigio

Skin plate
Arancione

Skin plate
Effetto inox



Skin plate
Azzurro

Skin plate
Blu notte

Skin plate
Bianco lucido

Tradizione



Skin plate
Legno chiaro

Skin plate
Legno scuro

Acciaio Top



Acciaio inox
Lucido

Acciaio inox
Satinato

Acciaio inox
Lino

Le finiture estetiche

Cielino



Skin plate
Bianco lucido

Skin plate
Effetto inox

Acciaio inox
Satinato

Pavimento

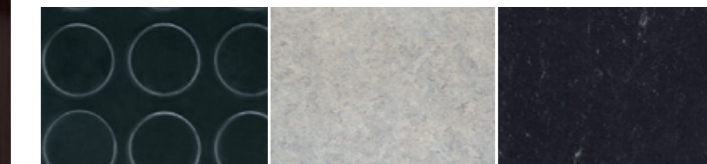

Gomma a bolle
Nera

Linoleum
Sabbia

Linoleum
Nero

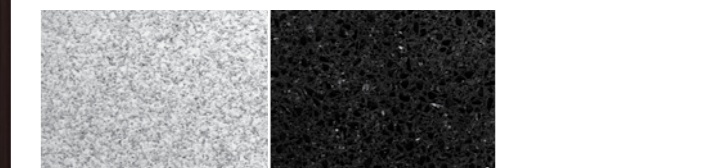

Granito sintetico
Grigio

Granito sintetico
Nero

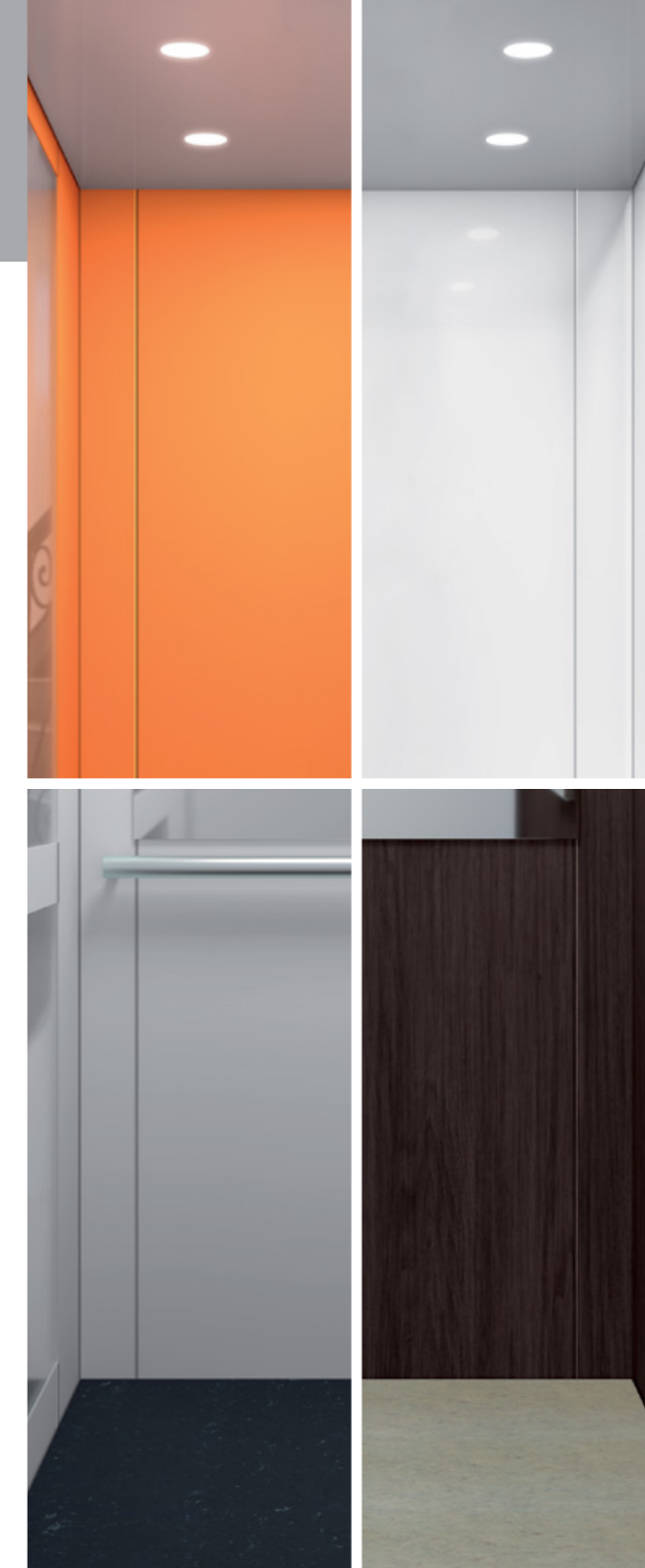

Queste sono le nostre
combinazioni preferite...

Linea: Fantasia
Cielino: Skin plate Effetto inox
Illuminazione: Faretto led
Pareti: Skin plate Azzurro
Corrimano: Dritto
Pavimento: Linoleum Nero

Linea: Fantasia
Cielino: Skin plate Effetto inox
Illuminazione: Faretto led
Pareti: Skin plate Grigio
Corrimano: Dritto
Pavimento: Linoleum Nero



...ora tocca a te!

Linea: Tradizione
Cielino: Skin plate Effetto inox
Illuminazione: Faretto led
Pareti: Skin plate Legno scuro
Corrimano: Dritto
Pavimento: Linoleum Sabbia

Linea: Acciaio Top
Cielino: Skin plate Effetto inox
Illuminazione: Faretto led
Pareti: Acciaio inox Satinato
Corrimano: Dritto
Pavimento: Granito sintetico Nero



Quando i dettagli fanno la differenza

Pareti panoramiche

Combinando pareti e vano in vetro, è possibile ridurre quel senso di claustrofobia di cui soffrono molte persone quando utilizzano l'ascensore. Per questo, puoi personalizzare l'interno della cabina di Hi-Fit con pareti panoramiche (previste solo lateralmente, no parete di fondo).

Mezza altezza

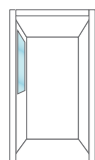

Una parete

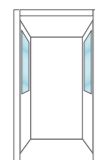

Due pareti

Tutta altezza

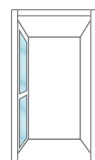

Una parete

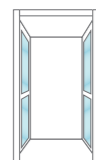

Due pareti

Corrimano

Per una maggiore stabilità durante la corsa in ascensore, è disponibile un corrimano dal design minimal e funzionale.



Dritto



Cielino a faretti 4x

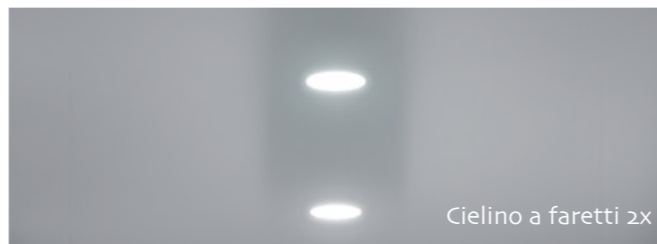

Cielino a faretti 2x



Corrimano dritto



Gli allestimenti interni

Specchio

Per una sensazione di maggior spazio, puoi arricchire gli interni della cabina con l'installazione di uno specchio, a tutta o a mezza altezza.

Mezza altezza



Centrale

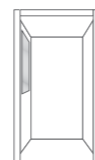

Laterale

Tutta altezza



Centrale

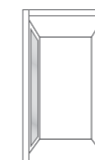

Laterale

Cielino

È possibile scegliere fra due stili di illuminazione a LED: a due o a quattro faretti.

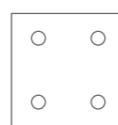

Faretti 4x*

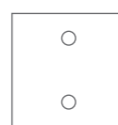

Faretti 2x

* Disponibile in funzione delle dimensioni della cabina.

Scegli l'ingresso del tuo Hi-Fit!

Le porte di piano sono di tipo a battente, disponibili in un'ampia gamma di colori e in tre diverse varianti: con finestra piccola, grande e panoramica.

Maniglie

La maniglia applicata alla porta di piano è pratica e funzionale.



Finestra piccola



Finestra grande



Finestra panoramica



Porta di cabina

Le porte di piano

Colori Standard



Grigio antracite

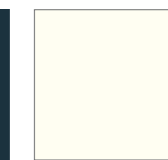

Bianco traffico



Grigio siliceo



Verde muschio



Nero profondo



Grigio quarzo



Grigio umbro



Marrone segnale

Colori Speciali

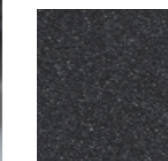

Grigio micaceo

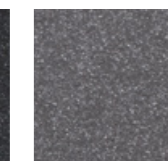

Grigio marmo

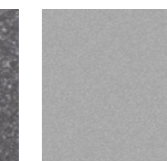

Grigio alluminio

La combinazione degli accessori può variare in funzione delle dimensioni della cabina.

Specifiche, opzioni e colori possono subire variazioni. Tutte le cabine e le opzioni illustrate in questa brochure sono puramente esemplificative. I campioni mostrati possono variare dall'originale per forma e materiale.

Specifiche, opzioni e colori possono subire variazioni. Tutte le cabine e le opzioni illustrate in questa brochure sono puramente esemplificative. I campioni mostrati possono variare dall'originale per forma e materiale.

Il design e la funzionalità a portata di mano

Bottoniere ed indicatori di piano sono di semplice utilizzo e di immediata comprensione.



Bottoniere di piano

Design funzionale con pulsante meccanico. Disponibile anche nella versione con display al piano principale o a tutti i piani (in opzione). Applicabili su telaio porta o muro, con fissaggio classico (sporgente) o moderno (a filo).

Bottoniera di cabina

Moderna e dal carattere deciso, progettata in conformità agli standard normativi di riferimento.



Moduli aggiuntivi e indicatori



Moduli aggiuntivi LOP
Interruttore a chiave



Moduli aggiuntivi LOP
Gemma presente, denominazione



Indicatori di piano

Applicabili su telaio porta o muro, con fissaggio classico (sporgente) o moderno (a filo).

Linea:

Fantasia

Pareti:

Bianco Lucido

Pareti panoramiche:

Tutta altezza, a sinistra

Cielino:

Acciaio inox satinato

Illuminazione:

Faretti 4x

Corrimano:

Dritto, Acciaio inox Satinato

Bottoniera:

Su parete di fondo, con modulo aggiuntivo (interruttore a chiave)

Pavimento:

Granito sintetico Nero



Tanti colori per contesti diversi

Hi-Fit può essere fornito insieme alla struttura metallica appositamente progettata per contenerlo. Inoltre, puoi scegliere tra le diverse colorazioni e le tipologie di tamponatura in vetro, per una perfetta integrazione con l'edificio.

In opzione e previa verifica degli ingombri dello stabile è disponibile un dispositivo di ventilazione forzata.

Specifiche, opzioni e colori possono subire variazioni. Tutte le cabine e le opzioni illustrate in questa brochure sono puramente esemplificative. I campioni mostrati possono variare dall'originale per forma e materiale.



Installazione in struttura metallica

La soluzione "chiavi in mano"

Colori Standard



Grigio antracite Bianco traffico Grigio siliceo Verde muschio



Nero profondo Grigio quarzo Grigio umbro Marrone segnale

Colori Speciali



Grigio micaceo Grigio marmo Grigio alluminio

Tamponature in vetro

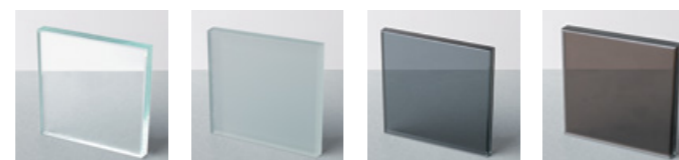

Trasparente Bianco latte Fumé Bronzo

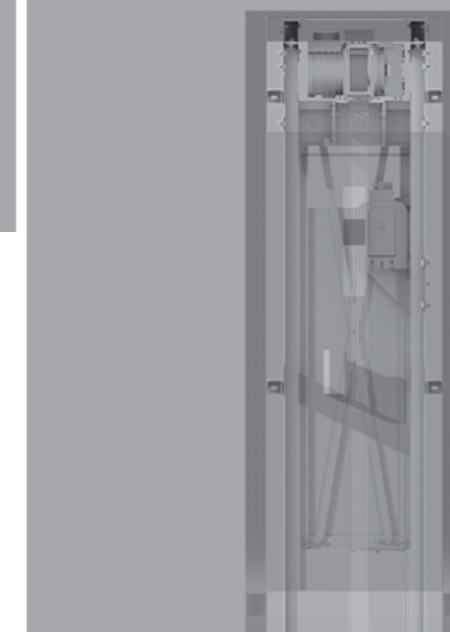
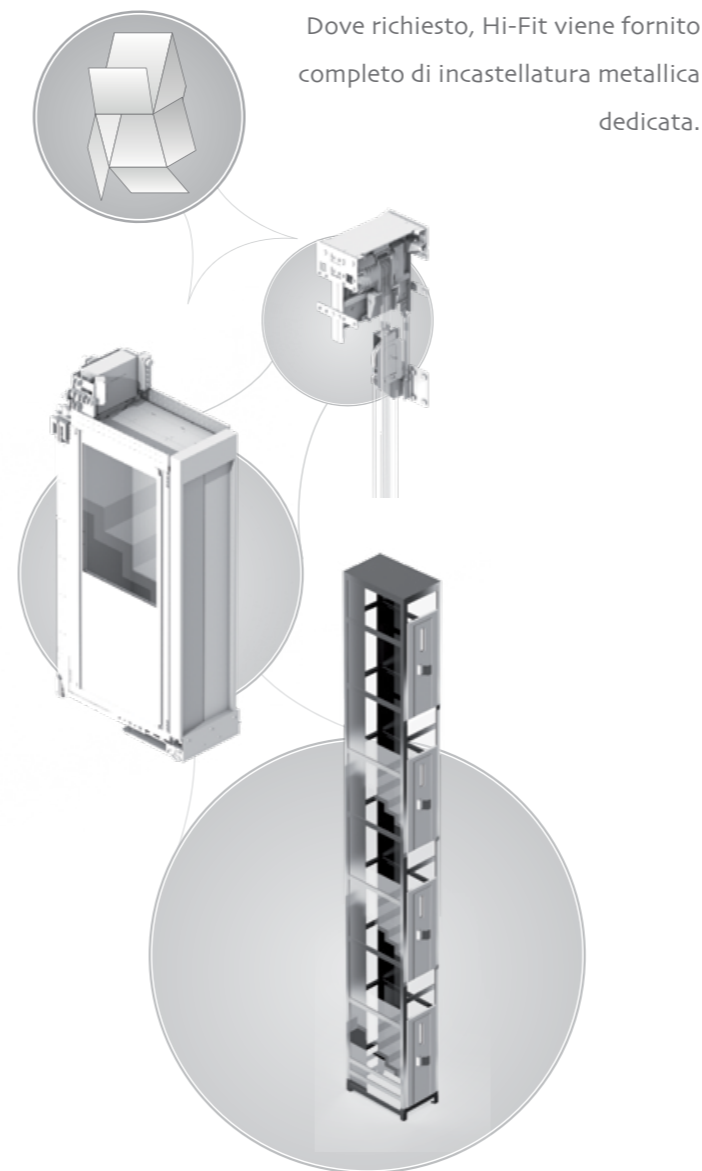

Lo spazio ripensato da Hi-Fit
Hi-Fit è progettato per sfruttare al massimo lo spazio disponibile nel tuo edificio.

Compattezza

I componenti di Hi-Fit sono estremamente compatti e funzionali, rendendo possibile l'utilizzo di tutto lo spazio disponibile.

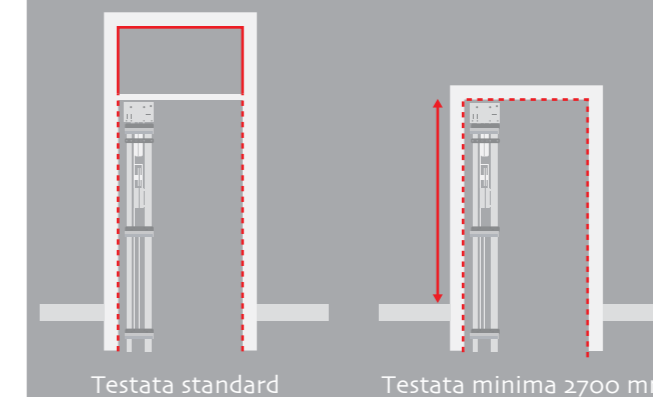

Testata ridotta

Hi-Fit è privo di locale macchina e ha un'altezza ridotta della testata, e ciò consente di limitare il più possibile le modifiche alla struttura pre-esistente durante l'installazione.

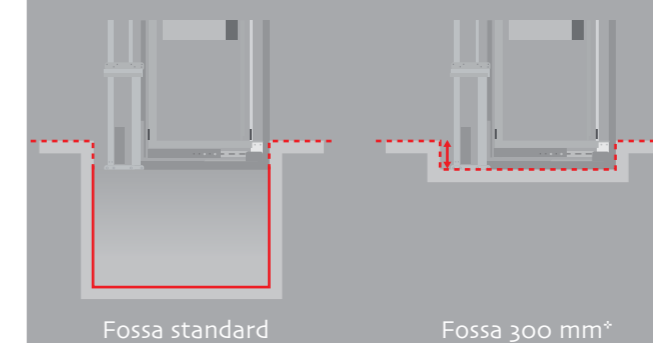

Fossa minima

Con Hi-Fit è possibile realizzare una fossa minima di 300 mm*, in conformità alla norma EN 81.21, senza ridurre le prestazioni dell'ascensore.

*solo per accesso singolo, per ulteriori dettagli consultare pagina 14.

Sfrutta al massimo il tuo spazio con Hi-Fit

Hi-Fit è l'ascensore super compatto, pensato per essere installato in edifici con spazi limitati, dove fino ad oggi non è stato possibile prevedere un impianto elevatore.

Grazie alla sua tecnologia all'avanguardia, l'installazione di un ascensore in situazioni complesse per mancanza di spazio, non sarà più un problema!



Migliora l'accessibilità del tuo edificio

Stabili esistenti, anche di carattere storico soggetti a vincoli, con Hi-Fit, diventeranno più accessibili ed accresceranno il proprio valore di mercato.



Alcuni esempi di installazione di Hi-Fit



Dati di progettazione

Prog.	GQ kg	Numero passaggeri	VKN m/s	ZE	Numero di accessi	Cabina			Porta Tipo	Interno Vano					Esterno Vano						
						BK* mm	TK* mm	HK mm		BT mm	HT mm	BS mm	TS mm	HSG mm	HSK mm	HQ max m	BS1 mm	TS1 mm	HSG mm	HSK1 mm	HQ max m
Vano in struttura metallica per interni																					
1	180	2	0,63	12	1	550	950	2130	BUS	500	2000	700	1590	1300	3350	29	774	1677	1300	3375	29
2	250	3	0,63	12	1	650	1150	2130	BUS	600	2000	800	1790	1050	3350	29	874	1877	1050	3375	29
3	250	3	0,63	12	1	1150	650	2130	BUS	750	2000	1730	895	1050	3350	29	1804	974	1050	3375	29
4	250	2	0,63	12	2 adiacenti	700	700	2130	BUS	600	2000	1380	980	1300	3350	29	1462	1057	1300	3375	29
5	300	4	1,00	12	1	800	1000	2130	BUS	750	2000	950	1640	1050	3400	29	1024	1727	1050	3425	29
6	300	4	1,00	12	1	1000	800	2130	BUS	750	2000	1580	1045	1050	3400	29	1654	1124	1050	3425	29
7	300	3	1,00	12	2 adiacenti	800	800	2130	BUS	750	2000	1450	1100	1050	3400	29	1529	1179	1050	3425	29
8	400	4	1,00	12	1	800	1200	2130	BUS	750	2000	950	1840	1050	3400	29	1024	1927	1050	3425	29

Vano in muratura																						
1.1	180	2	0,63	12	1	550	950	2130	BUS	500	2000	780	1590	1300	3350	35						
2.1	250	3	0,63	12	1	650	1150	2130	BUS	600	2000	880	1790	1050	3350	35						
3.1	250	3	0,63	12	1	1150	650	2130	BUS	750	2000	1730	930	1050	3350	35						
4.1	250	2	0,63	12	2 adiacenti	700	700	2130	BUS	600	2000	1365	960	1300	3350	35						
5.1	300	4	1,00	12	1	800	1000	2130	BUS	750	2000	1030	1640	1050	3400	35						
6.1	300	4	1,00	12	1	1000	800	2130	BUS	750	2000	1580	1055	1050	3400	35						
7.1	300	3	1,00	12	2 adiacenti	800	800	2130	BUS	750	2000	1450	1080	1050	3400	35						
8.1	400	4	1,00	12	1	800	1200	2130	BUS	750	2000	1030	1840	1050	3400	35						

GQ	Portata	VKN	Velocità	ZE	Arresti	BK	Larghezza cabina	TK	Profondità cabina	HK	Altezza cabina	BUS	Porta a soffietto	BT	Larghezza porta	HT	Altezza porta	BS	Larghezza vano	TS	Profondità vano	HSG	Altezza fossa	HSK	Altezza testata	HQ	Corsa ascensore	BS1	Largh. esterno struttura metallica	TS1	Profondità esterno struttura metallica	HSG	Altezza fossa	HSK1	Altezza testata - esterno struttura metallica	HQ	Corsa ascensore
-----------	---------	------------	----------	-----------	---------	-----------	------------------	-----------	-------------------	-----------	----------------	------------	-------------------	-----------	-----------------	-----------	---------------	-----------	----------------	-----------	-----------------	------------	---------------	------------	-----------------	-----------	-----------------	------------	------------------------------------	------------	--	------------	---------------	-------------	---	-----------	-----------------

Misure di riferimento. Per soluzioni e dimensioni diverse consultare le schede tecniche.

EN 81.20/50
EN 81.21 fossa e/o testata ridotta – versione con accesso singolo e altezza cabina HK=2030 – HSG min. 300 mm - HSK min. 2700 mm
EN 81.21 fossa e/o testata ridotta – versione con accessi adiacenti e altezza cabina HK=2030 – HSG min. 500 mm - HSK min. 2700 mm

Per soluzioni e dimensionamenti diversi rispetto ai dati qui indicati e per progetti personalizzati, contatta il tuo referente commerciale.
 Le soluzioni di mobilità descritte nel presente documento sono prodotte da primarie aziende italiane, partner dell'azienda nel segmento della mobilità per la persona.

Note



Altezza e disposizione

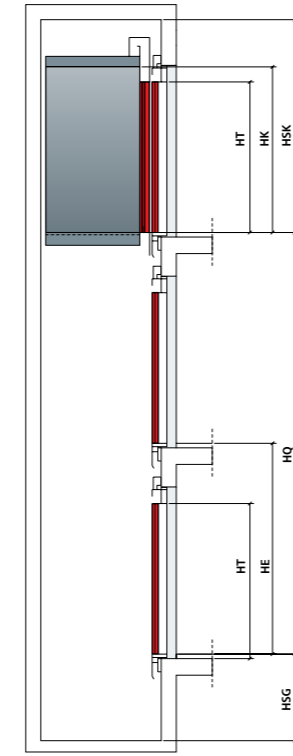

Accesso singolo

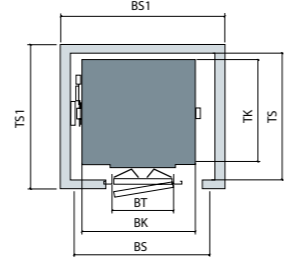

Accesso adiacente

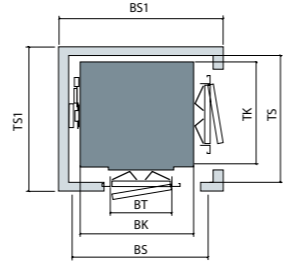

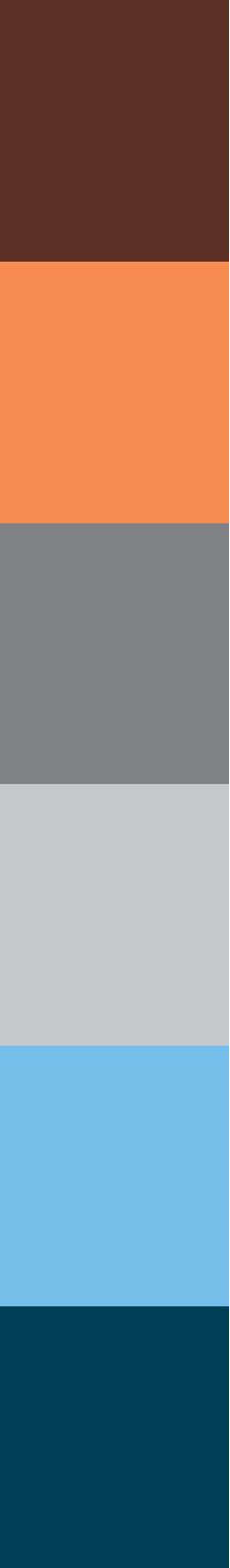

ISO 9001
Sistema di Gestione
della Qualità